

---

---

# כל סוטה

---

---

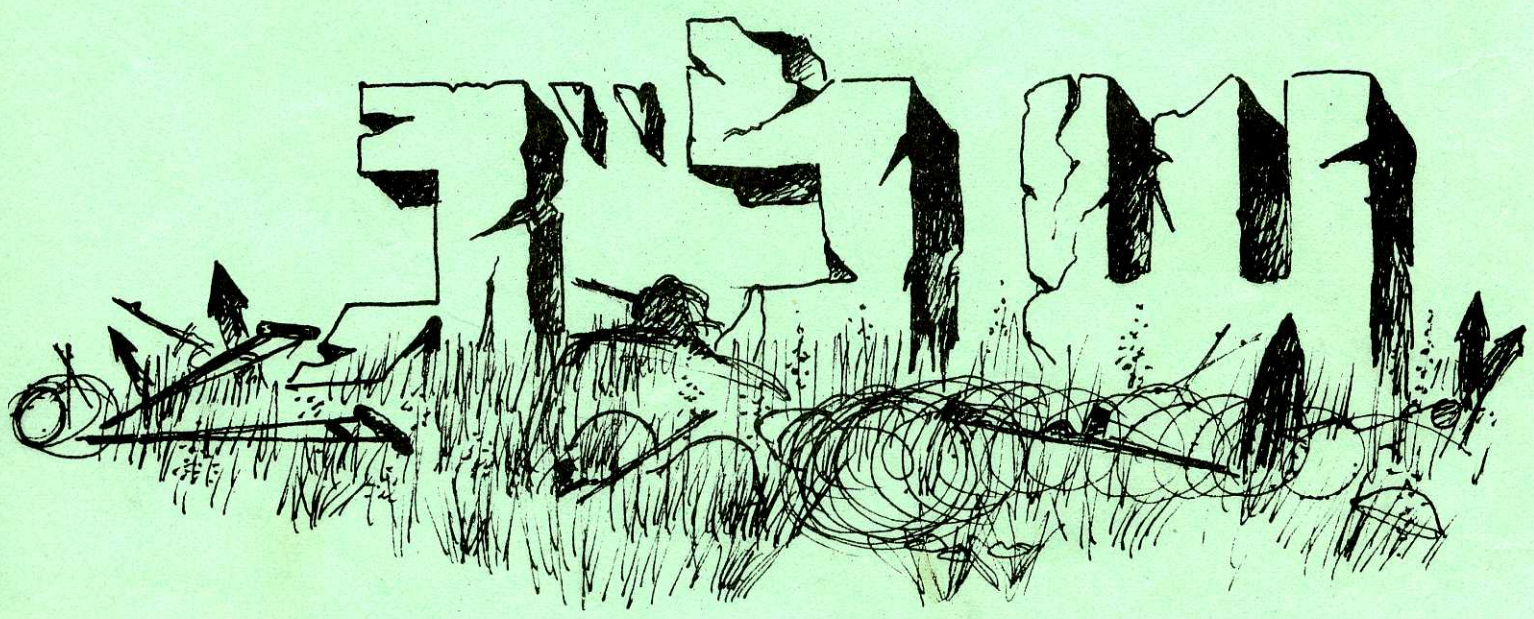
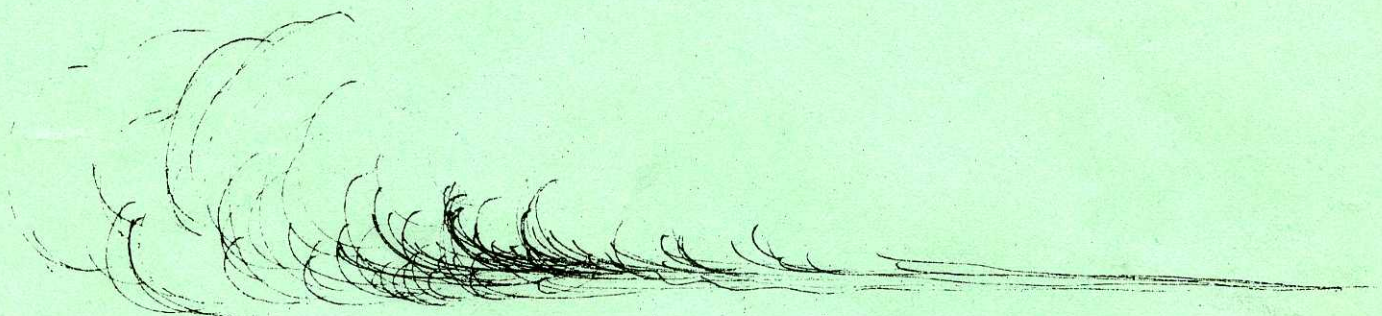

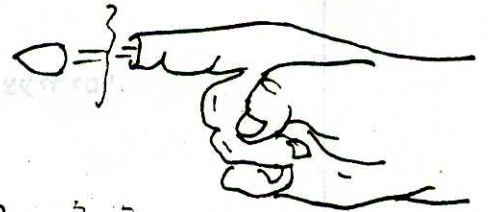
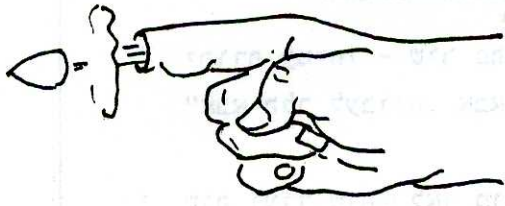
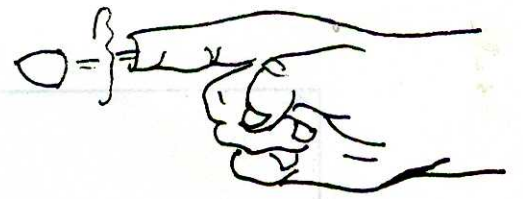

כ ל ס ו ט ה  
" ש נ ה . ו ע ו ד ש נ ה ? "



המערכת: שרה, רונוך ודודו בכלא

תאריך: 3.6.83 - כב' סיוון תשמ"ג

חוברת מס' 54

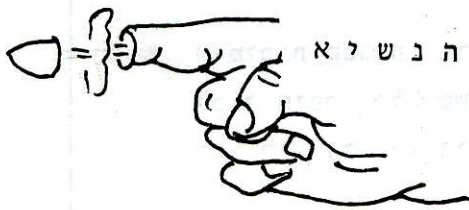
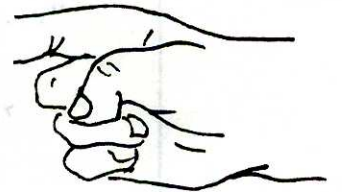

ע ל ו ו צ ע י ר י כ פ ר ה נ ש ל א

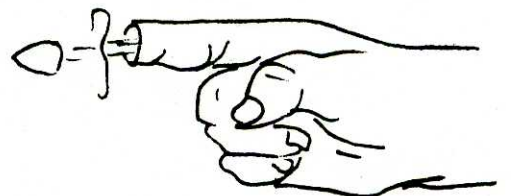

סדר דברים

- \* יהודה עמיחי - שיר פתיחה, הוא אומר:  
"אבא הלך לעבודה, אבא הלך למלחמה, אבל תישן".
  - \* שנה ועוד שנה? לאן מובילה הדרך? - הרהוריו של העורך.
  - \* אתי לנדסברג, משורר ספוג באדי מלחמה.  
שורה אחת: "דם חם זועק, מעורר מחאת אנשים צעירים".
  - \* דורון כהן אומר בסופו של דבר: "צריך ללכת"  
בשורה אחרת: "לא פופולרי אבל זה מה שיש".
  - \* כל מה שרציתם לדעת על אתי לנדסברג  
מונולוג מרגש, "וידוי העלם" (אתי ביאליק)
  - \* תמיר שפרונג חשיפה עצמית "כבר שנה? לא הרגשתי כמעט...".
  - \* רונן, מלואים שמונים ושלוש, מלואים שמונים ושלוש וחצי  
וארבע וחמש...
  - \* א-מיתות קטנות, מדור קבוע - דודו פלמה בין עתלית  
לבין חיפה, כלא שש, שם הוא נמצא,  
וי לי, וי לי, וי לי, וי לי...
  - \* מקס הירש - חילל-ילד: "שני הרוגים, ארבעה פצועים -  
אין כל חדש בצפון".
- החמישי ביוני - שנה למלחמה.
- קריאה נעימה.

תן לילד שיר ערש. שיר לו שיישן:  
אבא הלך לעבודה, אבא הלך למלחמה,  
אבל תישן.  
הזאב מילל, האויב בשער, אבל תישן,  
הבית מתמוטט, עולם עולה באש,  
אבל תישן, אבל תישן.

אל תספר לו על מלאכי שמיים,  
אל תספר לו על פרפר  
ולא על צפרי זהב.  
שיר את הדברים הנוראים בקול מתוק,  
גם דָּבָר וחרב ורעב  
הם קצב מרגיע.

קח מילד שיר ערש,  
הוא בכל זאת ירדם, הוא בכל זאת יגדל.

קח משיר ערש את הילד  
והשיר ימשיך לבדו בעולם  
ובסוף ישיג אותו  
וירדים אותו לתמיד.

(מתוך ספרו החדש "שעת החסדי")

המתיחות בגבול הצפון בסוף שבוע זה, מחשש התמרון הסורי ושמה יתפתח התמרון למלחמה נוספת מסמל יותר מכל את העוול המשוע הנעשה בעם. אנו האנשים הקטנים ניזונים דרך צינורות התקשורת במידע יומיומי ומתרגמים מידע זה כראות עיננו. הנה, שבועיים אחרי פרוץ מלחמת של"ג, באחת ההפוגות, בנאום מרגש וסוחף דמעות הודיע ראש הממשלה שמכה נוראית כזאת שספגה סוריה, הוציאה מראשם רצון כל-שהוא לנסות ולתקוף שוב את ישראל במשך שנים רבות ואולי אפילו לתמיד (ותשקוט הארץ ארבעים שנה. ציטוט).

האדם הקטן, איש הרחוב יוצא לחגוג. הוא מבשר לאישתו הבשרננית את הבשורה המשמחת וכולם מרוצים.

\* \*

\*

המתיחות של הימים האחרונים מחזקת יותר ויותר את שאמרנו כבר פעמים הרבה מעל גבי עלון זה: המלחמה היתה מיותרת. היא השיגה את ההפך הגמור מנאומו של ראש-הממשלה. העם מפוצל בדעותיו. בעית העדות הולכת ומחריפה. הצבא רופף - פועל יוצא. חיילי שרות הסדיר אינם מתאמנים כמעט. הם משחקים ב"חתול ועכבר" עם המחבלים. הרוג לכאן והרוג לכאן ובמקביל צבא-סוריה מתעצם - מטוסים חדישים. טנקים מהשורה החדשה ויועצים רוסיים שזרמים לשטח מדי יום ביומו.

היום, שנה אחרי, מתחיל השלב השני. אחר כך יבוא השלישי והרביעי. התהליך לא יפסק אם אנו, האנשים הקטנים לא נפסיק לתת גיבוי לממשלת המתוסכלים אשר רוצה להשאיר קרוב לוודאי רישומה במהלך הקדנציה. ממשלה ששולחת בעצם ימים אלו שבעה שרים בעת ובעונה אחת לחו"ל בורחת מאחריות. בימים אלו במלאת שנה למלחמה היא צריכה להיות כאן, איתנו בשטח ובבתי הקברות. לחזק ידיהם של משפחות השכול (צריך המון, המון שרים).

\* \*

\*

מבחינה מסוימת נתנה המלחמה משהו (איזה אבסורד), היא נתנה לנו להכיר את פניה האמתיות של ממשלתנו, את חוסר האונים בהתמודדות אמיתית. ראש הממשלה בעלם מעל פני השטח. קולו נבלע בתוך שאון הצרידות של שריו. המלחמה יצרה תסיסה בעם - לא עוד לגטימציה לכח הזרוע.

.../...

עם ישראל של שנות השמונים אינו דומה עוד לזה של שישים ושבע. זהו דור חדש שאינו מאמין עוד בהרג ובטרור. מי שהאמין פעם שבדם תבנה הארץ טעה טעות מרה. הדם רק מעורר את חיות הטרף, מגביר את התאבון.

העם אינו רוצה במלחמה. סביר להניח שגם ממשלתנו עושה כיום מאמצים מרובים למנוע התלקחות מחודשת - אין ספק האינטרסים משותפים. אבל המצב העדין בגבול הצפון, העצבנות הטבעית על ההדק היא היא זאת אשר תוליד מלחמה חדשה.

בימים אלו מגבירים המחבלים את מאמציהם. פעולות הטרור הופכות חלק משגרת הקו. מדי יום ביומו נופל חייל ובארץ עוברים לסדר היום.

האבסורד הוא שמחר בהתקפת מחבלים אחת מוצלחת יהרגו עשרים חיילים. מכאן להתלקחות מחודשת קצרה הדרך - הדם מעורר את חיות הטרף.

\* \* \*

\*

צריך לצאת משם ומהר. המקום הזה צמא דם. המנטליות היא להרוג. נקמת הדם היא דרך חיים. החיים אינם שווים את קליפת השום.

לכן צריך לצאת. להסתלק. לא להתביש. אפשר להגיד - "טענינו" . בזה גדולתו של עם - להודות בכשלון. להפיק לקחים. להתחיל מחדש.

שנה ועוד שנה. ובשנה הבאה בירושליים (הר הרצל) .

רונן .

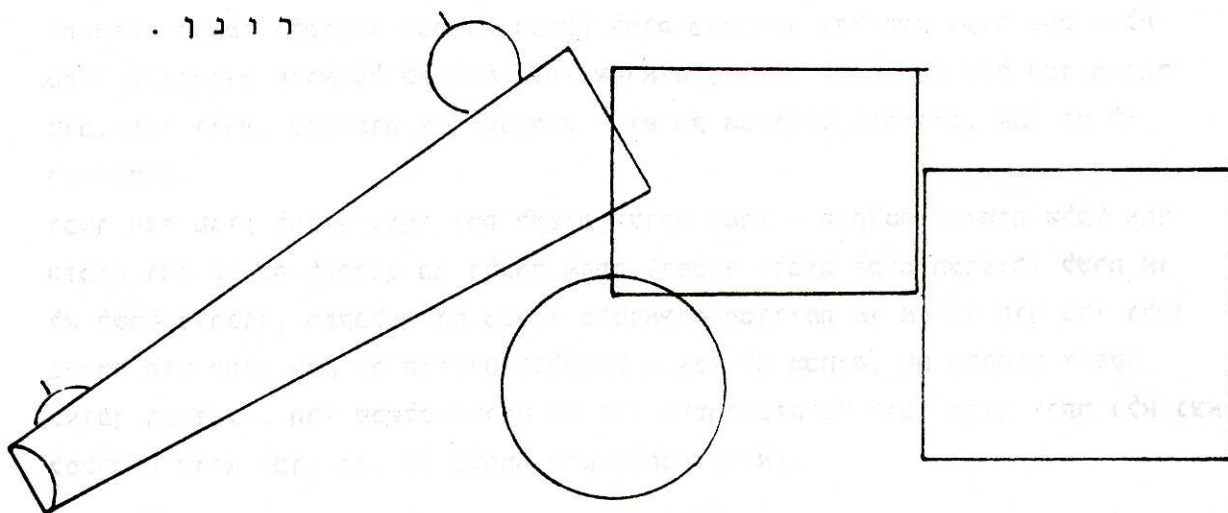

לכנון

לקחים הנלמדים או המופקים עקב מקרה מסוים באים, כמעט תמיד לידי ביטוי בשעה שמקרה דומה צף ומופיע או בשעה שהמקרה הנ"ל חוזר על עצמו. בכל אופן, הלקחים המופקים לא באים לידי ביטוי, לא תוך כדי ולא בשולי אותו מקרה.

וכל כך למה? מפני שהזמן, שפעם הוא אויב ופעם הוא ידיד, הפעם מהווה פשוט זמן. זמן שלוקח לעכל, לטחון, לעבוד, ללמוד, להסיק מסקנות ולהחליט מה היה נכון ומה לא, ומה ניתן לעשות בפעם הבאה על מנת לשפר את מצבנו בסיטואציות דומות. ולמה אני חותר? הלקחים שיופקו או הופקו ממלחמת שלום הגליל(?) והכוונה בכל המישורים - צבאיים, מדיניים, חברתיים ופוליטיים, לא באים, לא יכולים לבוא ולא יבואו לידי ביטוי עכשיו או בתקופה הקרובה אלא, בפעם הבאה - כלומר, או במלחמה הבאה (לא נעים אבל ריאלי) או בסיטואציה קשה דומה אחרת.

עינינו, כפי שניתן לצפות, איננו צבאי ואף לא מדיני, מה שמעניין אותנו (לפחות אותי) כרגע, כאזרח, כאדם שחי ורוצה להמשיך בתהליך וכחבר לחברים, הוא האספקט החברתי. ואני חושב, שכל מה שקורה במלחמה הנוכחית (שעדיין משתוללת) וכל מה שקורה עקב הסיטואציה ההרוסה שבעתיה נקלענו לריב מטופש זה עם הערבים, יבוא לידי ביטוי בפעם הבאה.

זה המקום אולי להעיר או להסביר ובלבי בושה, שהתפיסה שלי לגבי מה שקורה וצריך לקרות בארץ, מושטת הרבה מאוד על הנושא הביטחוני - כלומר, עם כל יפי הנפש שלי וראית צידקתו האפשרית של הצד שכנגד, עדיין יש לי הרגשה שלא הכל תלוי בנו וברצון הטוב שלנו אלא, שגם להם יש מה להגיד בנושא ולרוע המזל המצב איננו כה וורוד - הצללים רמים ולעיתים צורמים ואפילו מפחידים. לכן הייתי רוצה להבטיח לעצמי ולכולנו שבמידה ונאלץ לשנס מותנינו עוד פעם ועוד פעם (ולא מתוך שיגיונות שווא של שליטים בלתי אחראים), נוכל לדעת זאת ועל הצד היותר טוב. (אני יודע, במלחמות אין מנצחים - יש רק מפסידים והרוגים, אבל זה לא רלוונטי).

וכאן אני מגיע לענין עצמו (מה לעשות, לוקח זמן) - ההחלטה האישית שלכל אחד הזכות ואף החובה להתלבט בה ולקבל אותה (ומכאן נובעת זכות הערעור) לשרת או לא לשרת בלכנון, מתקבל היום בשולי סיטואציה מסוימת או אפילו תוך כדי ולכן בהכרח היא תהיה חלק מן הלקחים הנלמדים - אני לא מכחיש, אם הלקחים יופקו באופן רציונלי, הרי שבשלב המורם על ידי ה"סרובניקים" יובן נכון יותר ולא נצא למלחמות שווא (כן, כן, כל מלחמה היא מלחמת שווא).

אבל ישנה סכנה נוספת והיא זאת שמדאיגה אותי - ניתן לקרוא לה ה - "State of mind" שבו יצאו החיילים לאן שיצאו ואל נשכח, חלקם הגדול לומד היום בבי"ס יסודי (כמצב האופטימי) או בבי"ס תיכון (בראייה יותר פסימית) ונוהל קבלת ההחלטות שלהם שונה מזו של חייל מילואים - אין להם את המנגנונים המאפשרים להם לפתוח ולסגור מתגים על פי הרצון. ואם הדברים מגיעים אליהם בצורה משכנעת - ודודו - אתה אדם משכנע, מה לעשות - כך הם גם מתקבלים אצלם. זהו - זאת דעתי, צריך ללכת - מקווה שהצו הבא יאחר להגיע.

#### אחד במאי

מבלי לנקוט עמדה של מטיל מן הצד, אבל יחד עם זאת לבצע הטפה כזו. מנקודת מבט של אדם החש עצמו קבוצניק (החינוך, החינוך) ועם זאת החי הרחק מן הקבוץ (פרקטי אם לא גאוגרפי) ומנקודת מבטו של שומר במוזיאון - ותבינו עם מי אני מחלק את עיתותי - זה פשוט נראה מגוחך, קטן ולא רציני לנסוע עד ת"א ולצעוד לצידם של ירוחם משל וחבר מרעיו. ובנוסף לכך, להכריז שזהו לב ליבו של הוויכוח בין תנועת העבודה (פועלים) לבין הרוויזיוניסטים. מזכיר לי שלקראת יום העצמאות בקרתי בקבוץ חצור - השומר הצעיר - ושם התנופפו להם זה בצד זה, דגל הלאום והדגל האדום. רציתי לבכות כי אני שונא סמלים (דגל הלאום) אבל צחקתי כי היה מצחיק (הדגל האדום) מה זה בכלל שייך? בחיי בחיי, בואו נהיה רצינים, או שנעשה דברים גדולים באמת, או שנתעסק עם עצמנו וחיינו - אבל סתם לבזבז את הזמן על דברים קטנים ואדומים?

#### עופר פ.

קורה - אמנם לא הפעם - שפיסת קרקע משמעותה יותר מפיסת קרקע.

\* זהו זה. לא פופולרי אבל זה מה שיש.

ד ו ר ו ן .



א ז א ח ר י ה מ ח א ה - מ ל ח מ ה !

"אחרי המחאה - איומה ככל שתהיה  
תחיל עוד מלחמה - איומה ככל שתהיה." (מישהו)

שמש קיץ נוסף מעכירה אור ספוג  
אדי מלחמה שעברה מתנדפים בפותרות  
עתונים מלאים מסגרות מלאת שנה  
למות אנשים צעירים חסרי יומרות  
חלים בעלי נאמנות הציות הקדוש המודגש

בספרי אבותיהם חינוך נאומי פכרות  
סוחפי המונים זועקים דמוקרטיה  
עשויה מצליל דמגוגי נתמכת באספסוף  
שאינו יוצא למלחמה הבאה ממלאת אור  
ספוג באדי מלחמה עכשווית

חסרת תקווה הגיונית עמוסת קרפנות  
שוא נושאות פותרות המחר מסגרות  
מלאת שנה למלחמה הזאת - התרגלנו  
כולנו בלי הבדל דת מן מפלגה או פציעה  
כאיבר פיזיולוגי או איבר רוחני מושרש

בימים פתיקנים סחב את משאת נעורינו  
הערפיים מלאי הוד המוסר מושג  
מופשט ממלא את חינו קצרי המועד  
שמגיעה הקריאה הקדושה לצאת למען  
פסאו של פוליטיקאי סבילי אך נבחר

דמוקרטיה אספסוף מתהולל במסורה  
דיקטטורי אפוף ריר מעונות זועם  
דם חם זועק מעורר מחאת  
אנשים צעירים נושמים שמש קיץ נוסף  
מעכירה אור ספוג אדי מלחמה שעברה

מחאה אחרי מלחמה איומה לפני  
מלחמה מיותרת נוספת מחאה משלנו  
נשארה ותו לא השתנה.

א ת י ל

מדי שבוע, שבועיים אני כותב כאן כל מיני דברים. נגד המלחמה, נגד הרצח, נגד הממשלה, נגד אריק, נגד התנחלויות, נגד הדתיים הפנטיים, נגד גוש אמונים ושו"ת, נגד האדישות והטמטום, נגד הצביעות ונגד השעמום. ולמי שקורא מהצד בטח נדמה שאיזה שמאלן ותיק עם ראש שמאלי, ידיים, רגליים ולב שמאליים, אוהב ערבים, מתנשק עם פלסטינאים ושונא יהודים, הוא זה אשר כותב: מוכרח אני אם כן להתוודות אבל - עד הסוף. ואז אולי תבינו גם עצמכם.

ובכן, דבר ראשון: אני - שונא - ערבים. כן. אני שונא אותם. בן גוריון הלם לקום בוקר אחד ולראות שבין הירדן והים אין אף ערבי אחד לניקוי ובנין ושטיפת-כלים. אני שונא אותם לפחות... כמו שאתם שונאים אותם. אני לא מאמין לאף מילה שלהם. לא אוהב לשבת לידם באוטובוס, להריח את הסיגריות ולשמוע את הגרון נדבק לאף בכל ע' ו- ח'...

פשוט לא אוהב - שונא אותם כמו שאני שונא גולש של שבת - יודע שהוא אף פעם לא טעים, פשוט מגעיל, ובכל זאת מנסה כל שבת לאכול מחדש - שמא משהו השתנה. אני שונא אותם כמו שהייתי שונא כל מי שמפריע לי לחיות בשקט וגורם לי מלחמות וגורם לי להגיד שאני יש לי זכויות והסטוריה ואבות אבותי ושהיתה שואה ולכן מגיע לי וכל מיני דברים כאלו.

אני שונא אותם כי הם פה איפה שאני חושב שאני צריך להיות. לא משנה לי שהם ערבים, מצידדי הם יכלו להיות סינים או פורטוגזים, הייתי שונא אותם אותו דבר. אני שונא אותם כי הם חושבים שהם יותר מסכנים ממני, כי הם עושים את עצמם מקופחים בזמן שיש להם את כל הנפט והדולרים והמדבריות של העולם... אני שונא אותם כי הם צבועים ופנטיים ורק הכבוד משחק אצלם והם יכולים לתקוע לי סכין בגב. אני שונא אותם כי הם זורקים זבל בחצרות וקופסאות סיגריות באמצע הדשא ולובשים סודר ירוק עם מכנסיים כתומות ונעליים חומות והכל הדוק ככה שהביצים בולטות ימינה והיתר שמאלה. אני שונא את המוסיקה, שונא את הפג'ו 404 עמוסה בעשרות פועלות עם צעיפים, לא יכול לסבול את זה - מה אגיד לכם זאת האמת. נכון שיש ערבים טובים ויש רעים, יש כאלה שמדברים גם עברית ואפשר להתווכח איתם ואולי הם אפילו מכבדים אותי, אבל הרוב, רוב הערבים שאני מכיר, אני לא אוהב, חושד, לא סומך, פשוט שונא...

נכון - אני שונא גם כמה יהודים, אמרתי בהתחלה. אני שונא את אריק, הוא שמן ויש לו תיקים באף ותיקים במוח, כאלו ששולחים אותי למלחמות.

אז אני שונא אותו. הוא גורם לי להלחם ואולי למות ולנסות להצדיק את זה שאני נלחם. הוא גורם לי להמשיך לשנוא את ה"גולש" למרות שאני כל שבת מנסה מחדש "לטעום".

אני שונא את גוש אמונים. הם עוברים על החוק. הם חושבים שהם אלוהים ומפרשים כל מעשה שלהם כאילו זה צו אלוהים. אני שונא אותם כי הם גוררים אותי למלחמות בגלל הסטוריה, ארץ אבותי ועוד כל מיני מושגים שלא ברור לי למה אני צריך להלחם בשבילם. אני שונא אותם כי הם פנטיים, יש להם נשק ומחר הם עלולים לירות גם בי כי אני לא עושה כרצונם.

אני שונא עוד יהודים, כאלה שגונבים ושיושבים כל היום בבורסה, כאלה שלא עובדים ומנצלים אחרים, כאלה שבאים לתרום כל שנה לליב"י-תרום וחוזרים לשבת בחו"ל ולסחור בנשק, כאלה שיושבים בכנסת ומעבירים חוקים שמפריעים לי לטוס בשבת, לאכול סטיקים, לזיין מתנדבות, לראות סרטים, לבדוק למה סבא שלי מת, ולעומת זה עוזרים לעוד כמה חטיבות לא להתגייס רק בשביל שישבו ללמוד תורה. ולעוד כמה אלפי בנות, רק בגלל שנדמה להם שרק לבנות שלהם יש קרום בתולים קדוש.

כן, חברים, אני שונא הרבה אנשים, ערבים ויהודים. אני שונא הרבה אנשים שמפריעים לי בחיים וגורמים לי למרירות וחוסר שיוויון וחוסר צדק ותמיד, תמיד אני יותר בעד עצמי מאשר בעד אחרים. לא יעזור, האגואיזם תכונה אינטרנשיונלית.

אבל מה, מכל הבבלט הזה רציתי להתוודות. רציתי להתוודות על מה אני מוכן לעשות ומה אני לא מוכן לעשות בשביל השנאה. אני לא מוכן למות בשביל "גולש" חד וחלק. מצדי שהגולש ימשיך ללבוש סודר ירוק הדוק ולזרוק סיגריות על הדשא ושימשיכו להשתין בפינה ולהמליט עשרות ילדים קטנים, מנוזלים, וצעקניים - לא כדאי למות בשביל זה.

לא כדאי גם למות בשביל זה שהם יושבים ליד הקבר של רחל או אברהם סבתא וסבא שלי, לא כדאי למות בשביל זה שהם רוצים לבנות לעצמם בית שם - שיבנו כל זמן שהם לא מפריעים לי, לא הורסים לי את הבית, לא יורים בגבול הגזרות שלי - מה אכפת. יותר מסוכן לעלות על הכביש הראשי.

גם לא כדאי למות בשביל כל היהודים שהזכרתי שם למעלה, וזאת בעיה יותר חמורה, כי היהודים האלה לפעמים שולחים אותי למות בשביל השנאות שלהם והאמונות שלהם. אריק שולח אותי כי יש לו תיק' במוח. ושפירא שולח אותי כדי שהבן שלו ישאר ללמוד תורה ולא יבזבז זמן על שנאה.

אבל האם כדאי למות בשביל השטויות האלה, זיון המוח הזה (ארץ ישראל השלמה, המובטחת, המופצצת בתחת...)

בשביל כל המושגים המופשטים, הערומים הפונוגרפיים האלה (זכויות הסטוריות, הבטחה אלוהית, אלפיים שנות... וכו') - לא. לא כדאי חברים. נכון - צריך להלחם כדי שהבת הבתולה של פורוש תלך למחנה 80 - אבל גם לשמור שלא יאנסו אותה בצומת פרדס חנה בין התפוזים, ושהבן של שפירא ילך לגולני ושיעשו לו זובר ואחר כך "בזזז... בשטררי" ואחר כך ישב שלוש שנים קו-אימון-קו-אימון-לכנון-אימון-לכנון-אימון-קו-אימון-ש"ג-אימון וחוזר חלילה.

צריך להלחם שגוש אמונים יעזבו את הגולשים האלה שיחיו להם בשקט שם ושילכו להתנחל עם בן גוריון בנגב או עם פרידמן בגליל, ואז אפשר יהיה להפסיק לעשות מילואים בקסבה של שכס וחברון וכל שנה פק"ל - עין-גדי 45 יום, חתיכות, שמש, ים מלוח, נחל ערוגות - חסר לנו בילויים? מי צריך את המלחמות האלה. מה אני אשיג בשביל השנאה הזאת, היא לא תעלם ואני לא אהנה - אז מה השגתי. נניח אפילו שנקום יום אחד ונלחם ונגרש ונשמיד ונתנחל ונקים בית מקדש ונתפלל לה' אלוהינו ונביא ביכורים כל שנה, אז מה? אז יהיה לנו טוב? קדחת יהיה לנו, כן קדחת. למה - כי כל מה שישאר פה זה כאלה שלומדים תורה והם הלא לא למדו ליבש ביצות (זה לא כתוב בתורה, דרך אגב) וכמה ערבים שמנקים ושוטפים כלים וגם הם לא למדו ליבש ביצות כי את זה המציאו היהודים ולא לימדו אותם...

לסיום - הצעה קטנה חבר'ה. כדאי ללמוד טוב טוב למה אנו שונאים, לעשות חושבים אם זה שווה את המחיר שאנחנו משלמים ואם יש אלטרנטיבה יותר טובה. בכלל שמעתי פעם סיפור על הרש"ה - כשהוא היה עיף ורעב נורא ולאמא שלו לקח הרבה זמן להכין אוכל הוא אמר: את יודעת מה עושים כשנורא עייפים והבטן ריקה ונורא רעבים? ואמא אמרה - מה? והרש"ה ענה: הולכים לישון רעבים !!!

כבר שנה - לא הרגשתי כמעט...  
פתחתי עיתון וראיתי: "יורם גנץ - שנה למותו, מתאספים ליד השער, אוטובוס יעמוד לרשות המלווים".

יורם היה חודש אצלינו עד הלילה הראשון שבו התפוצץ יחד עם מוקש-סיני שהיה זרוק בדרך למוצב יחד עם עוד רבים כמותו.

שנה. שנה שלמה שאמא שלו לא ראתה אותו ואין מה לעשות, כי בעוד שנתיים יכתבו שוב "מתאספים ליד השער" אבל לא יכתבו על אוטובוס כי בשנה השניה כבר לא כל כך באים....

זכור לי היטב היום הראשון של המלחמה כשהודיעו שנכנסים פנימה. אפשר היה לחוש ממש את ההתלהבות שדבקה בכולם. משהו בסגנון של "נכניס להם, לבני-זונות האלה" והמח"ט דבר ואמר שהוא בטוח שנהיה בסדר וכו', אבל מה שאני זוכר בעיקר זה את משפט הסיום שלו. משהו על יום ספורט שהוא מתכנן באיצטדיון של ביירות וחשבתי שהוא מטורף ושאלתי בשנות אלפיים נגיע לביירות ושחבל להתרברב. וככה הוא דיבר והסתכלתי סביבי ודימיינתי את מי אני לא אראה יותר, סתם מן הבזק כזה בראש. ומיד אחר-כך עלו כולם על הכלים. גם הנסיעה בנגמ"ש משך זמן רב עד שהתחלנו ללכת ברגל היתה כמו בתרגיל כזה. בדיחות ציניות עלאיך כולנו הולכים לעלות הלילה בדרגה - ואתם יודעים מי עולה אוטומטית בדרגה...  
ההרגשה הזאת שזה בסדר, ושאין שום דבר מסוכן ממש ליוותה אותנו משך הזמן שעבר עד שהגענו כמה עשרות מטרים מהמוצב וגם שם כשחיכינו להכנס פנימה וכדורים שרקו כבר מעלינו לא היה קיים עדיין שלב הפחד כי זה בדיוק כמו תרגיל, רק שוכחים שממול זה לא בדיוק מטרות קרטון.

רק כשמעתי בקשר איזה קצין שדיווח שהוא בסדר ומחזיק מעמד, רק הלכה לו כף הרגל נכנס לי לראש שזה באמת מסוכן, ואז הכניסה והפיצוץ הזה שאני זוכר ממנו אור חזק בעיניים ומיד אחר כך צלצולים חזקים - איומים באזניים ויד שנזרקה אחורה והבנתי, פשוט הבנתי שנקטעהלי היד ודימיינתי לשניה את עצמי בבית-חולים - נכה בלי יד ובלי עתיד אבל מיד אחרי זה בא ההלם והצעקות של שאר הפצועים.

.../...

והכל מן ערבוביה כזאת של רעש וצעקות ובכי וזהו בעצם הפחד האמיתי שאותו לא הכרתי קודם והכאב העצום הזה שלא מבינים בכלל שיכול להיות כזה כאב אבל קצת שמחתי כי ידעתי שמפה אני כבר בטוח יוצא חי.

איזה אבסורד: אתה כל כך סומך על הרופא והחובשים וכל כך ברור לך שהם עושים הכל, שאתה בכלל לא מעלה על הדעת שאולי נפגעת בצורה רצינית יותר ממה שאומרים לך, ואולי המסוק לא יגיע ואולי חסר לך המון דם ואולי ואולי ואולי... כמו מן תינוק כזה שיודע שאבא ואמא שומרים עליו ולא יודע שאולי לא.

מעניין מה נספר בשנה הבאה - אולי נחשוף עוד קצת?

### חוק הרולטה

מן הידועות הוא שאדם הנוטל חלק במלחמה שמנהלת ארצו לפטריוט יחשב. מי שאתרא מזלו והשתתף בשנית במלחמה ויצא ממנה חי - יקרא בר מזל. אך מי שנוטל חלק במלחמה בפעם השלישית אינו אלא טפש המתגרה בגורלו במצח נחושה.

סטטיסטיקה פשוטה מראה כי בישראל מתרחשת מלחמה אחת ל-10 שנים וכי כל יוצא-צבא משתתף עד מלאת לו ארבעים שנה בכשלוש מלחמות.

מותר אם כן, לצפות מן הממשל בישראל כי יתחשב באזרחיו הטפשים ובני-המזל ויעשה עמם חסד כדלהלן: יחוקק חוק שיקרא "חוק שלוש המלחמות" או לחילופין "חוק הרולטה", שישחרר מצה"ל לצמיתות כל מי שהשתתף בשלוש מלחמות לפחות. בכך ינתנו לאלה מאתנו שהם אמנם טפשים ובני-מזל, חייהם במתנה - בלי שייאלצו לרוקן את כל מחסנית הרולטה הרוסית עד לכדור הבלתי-נמנע.

(מן העתונות)

מלואים שמונים ושלוש ואבק דרך בואך מדבר. שמש יוקדת של שעת צהריים ואלי  
אומר לי שהוא כבר לא יכול יותר. משעמם. לא אכפת לו להיות בלבנון. איפה  
שלא יהיה. העיקר לשבור את השגרה.

אני רוצה להגיד לו שהוא חתיכת חרא וצבוע. בא לי להזכיר לו כיצד במלחמה  
לחץ תמיד להשאר מאחור. כיצד בתידרוך עם המג"ד לפני הכניסה לעין זחלתא היה  
לצידי ער על משמרתו חס וחלילה לא אתפתה לקבל איזה תפקיד בכח הטיהור.  
היה אומר לי: "תראה את הנשים והילדים את ציבור המסכנים האלו חסרי ההגנה.  
תראה את הכפרים והשדות פרי היצירה של שנים רבות. את כל האלו אנו הולכים  
להרוס".

"ונגד מי אנו הולכים להלחם בכלל" עוד הוסיף. אז עוד האמנתי לו. הערכת  
את כנותו ומחשבתו מרחיקת הלכת. אפילו אני עוד לא הבנתי אז איזו עבודה  
בזויה אנו הולכים לעשות, אלי היה זה שהאיר את את מחשבתי.

אבל אחר כך, ביציאה מלבנון במעבר הגבול של ראש הנקרה, אחרי שהכל הסתיים  
התחלתי להביך. בפעם הראשונה היה זה כאשר קיבץ סביבו קבוצת ילדים בני  
מושב כלשהו וספר להם בהתפארות על מעללי המלחמה שלו. מאוחר יותר על חוף  
ימה של נהריה במסיבה פלוגתית הוא קפל בגאווה את שרוול חולצתו וחשף בפני בערה  
מקומית שריטה קטנטונת על זרועו והתפאר בגאווה שגם לו יש מזכרת מן המלחמה  
מכדור טועה ורק בגלל חיילות למופת וכושר התמדה הוא נמצא כאן היום. ועוד  
תיאר את רעש זימזומו של כדור טועה כך אמר: "רעש כדור היוצא מנשקך האישי  
שונה לגמרי מכדור הבא לקראתך. זה נשמע כמו מן 'פלופ' כזה". חזר אולי  
עשרים פעם על ה'פלופ' בכל הטונים האפשריים עד ששנאתי אותו ממש. שם על חוף  
הים זה התחיל ועכשיו כאן בדרום הארץ בשמש היוקדת של המדבר זה הולך ומחריף.

עכשיו במנוחת הצהריים, בשעות שיא החום אני מסתכל עליהם תחת רשתות ההסוואה  
ולא יודע אם לאהוב או לשנוא. בדיוק כמו בסדיר - טירונים מניאקים החורפים  
בכל מקום אפילו לא טורחים להוריד את הנעליים. אלו בחורים בני עשרים ושש,  
שבע, אנשי מלואים בעלי משפחות וילדים ואפשר להקפיץ אותם מיד. הכל הולך.  
ממש כמו הטירונות.

אלי יושב שם בפינה, פתאום שותק. מחטט באף. בא לי לתקוע לו איזה כדור  
להזכיר איך זה 'פלופ' שבא לקראתך ולא ההיפך.

במנוחת הצהריים אני מסתכל על המדבר ושטחי האימונים. על יעדי 'תמי' ומתחם  
'דינה'. אני מסתכל סביב על שלדות המתכת המתות בתוך היעדים, אלו אותם כלים  
שרופים אשר ראיתי בצידו הדרכים בגזרה המרכזית והרי השוף. מישהו דאג להעביר  
אותם לכאן במהירות, רצה להזכיר לנו את טרוף המלחמה.  
אלי בוודאי יזכיר לי עכשיו את אותו סורי מבוהל שנחלץ ברגע האחרון אפוף להבות  
מהכלי הפגוע. הוא יגיד שזה בטח הכלי ההוא מימין במורד הגבעה או בסלנג  
הצבאי השלדה חצי שמאלה אלפיים.  
שקט של הפסקת צהריים. אלי שותק.  
אלי, אלי זה לא יגמר לעולם.

---

---

רוֹנָן,

אין לי מה לכתוב. עברתי את השלב  
של מחאה בכתב. אני עייף מדי. המלחמה בלבנו?  
מה, גוש אמונים הקים ישובים בבקעה?  
היה הסדר? מעניין, למה ראיתי כוחות עולים  
צפונה, עוד מלחמה?

רוֹנָן, אני יוצא לחו"ל בסוף השנה לשנת חופש  
ואני לא יודע אם אני חוזר. עם ישראל אוהב  
מלחמה. אני אחזור שעם ישראל יתפקח, אם הוא  
יתפקח. רק עוד דבר אחד. אני שונא את העם הזה.  
שונא אותו.

א ל ד ד .

---

---



ציון הלא תשאל לי לשלום אסיריך

ההתחלה היתה למעשה מהסוף.

מסוף המלחמה, מתוך התחושה שאם לא נעשה משהו לא יהיה עוד אחר-כך צמח מעשה הסריב. משם מהסוף נמתח כעין קו ישר עד למשרד המח"ט, כמעט שנה אחר-כך, ואני כבר שלם עם עצמי ועם בוראי כמו שכתוב באגדות חסידים.

אחר כך הכל נגמר מהר המח"ט אמר בצער - טוב! אני דן אותך ל - 35 ימי מחבוש. ואחר כך הוסיף - אבוא לבקר אתכם בכלא.

אחר-כך העמסנו את עצמנו על הרנו השכורה של הגדוד, הצטרף אלינו קצין-שלישות ונסענו. בצומת מגידו עצרנו לרגע ולכסוף החלטנו לפנות שמאלה לג'למה, "היכן שנמצאת המסעדה עם הסטייקים הכי טובים במזרח התיכון" לדברי לויטן המג"ד שהוא גם מיגור.

כשהגענו למסעדה לבש הכל אופי של "הפעם האחרונה", פעם אחרונה הרבצנו סטייק עם צ'יפס, חומוס אַסְלִי, סלט. אחרי הארוחה הלכנו לשרותים לשטוף פעם אחרונה את העיניים בשרותים עם אסלה. אחר-כך חזרנו לרכב ונסענו לאט כשאנו חוצים את ואדי-מִילֶק מערבה בואכה כלא - 6 .

כשהגענו לשערי הכלא הייתה השעה כבר בסביבות 2.00 אחה"צ. ש.ג. משועמם עמד בשער ופה אל הרחבה שבחוץ. הקצין המלווה (שלנו) נגש אליו למסור את הניירות (שלנו). השעה התארכה, מאחור, מכיוון הכביש לעתלית מתגלגלת לרחבה שלפני הכלא מכוננית גלידה, לאט, לאט היא עוֹצֶדֶת לפני הבוֹדֶקָה של הש.ג., הבחור שליד הנהג שולח זרוע כאילו הוא מסיט מִתָּג, ולפתע בוקעים מתוך הרמקולים שעל גג המכוננית צלילים מזויפים להפליא של "סנטה לוצ'יה". למתבונן מרחוק תדמה מכוננית הגלידה המזייפת לתיבת נגינה ענקית שהשאיר מאחוריו ילד שהלך למקום אחר. אני נגש וקונה גלידה אחרונה. עכשיו אני באמת מוכן להכנס לכלא. אבל הש.ג. עדיין לא מוכן להכניס אותנו. עוברות כמה דקות, פתאום שואג הש.ג. לנהג הגלידה - אתה שם! תכבה כבר את הדבר המזוין הזה! ואתם (אלינו) בואו הנה כבר! פתאום היינו בפנים.

עברנו ב"קבלה" והשלנו מעלינו כל סממן שנושא תוית אישית. אפילו את השעון לקחו כדי שיוכלו לשלוט על הזמן. חתמנו על קיטפקים והתחלנו ללכת שפופים לַאֲלָג לכיוון פלוגה ד'. מהחוץ, כשהם מדלגים על השערים הסגורים והחומות וגדרות התיל, נישאו לאזנינו צליליה המזויפים של "סנטה לוצ'יה" עד שנמוגו לחלוטין ברעשים האופייניים של הכלא.

אחרי שעברנו קבלת פנים של המדכ"ים (מדריכי כלואים) - (תשפכו הכל על הרצפה מה העיניין אתכם? מה אתם עמומים? מלואימניקים, אהה!), עברנו את הגדר האחרונה והגענו ל"הביתה" לפלוגה ד'. כאן קבלת פנים אחרת, דני טימרמן ויוסי סוויד ושלמה פרץ ויוסי אילת ועוד אי אלו סרבנים נופלים עלינו בחיבוקים ונשיקות ופתאום נדמה לך שכאן היית תמיד, מאז ומעולם ושאר פעם לא תצא מכאן.

בבקר שלמחרת אומר לי רפי סלומנוב מבקו (70 יום עכשיו בכלא, כשהיה בסדיר ישב בערך שנה ו-7 חודשים בתי-כלא שונים) כאלו כדי להרגיע אותי - כל יום מתחיל כמו תולעת שיוצאת מהתחת.

ואריק, צרפתי בן 47 שנכנס לכלא על שטות, אומר לי במבטא צרפתי חריף - גם אם אתה צריך לארפן אתה צריך כומתה על הראש.

עכשיו כבר הכל אותו דבר, אין הבדל יותר בין רגע, שעה, יום או שבוע. אתה יודע שבשבת באים בקורים לכן כשבאים בקורים אתה יודע ששבת, אחרי - כן המבקרים נוסעים ואתה נשאר סגור מאחור. מתאמץ לשמור על חליפת השפיות שלא תפרם. בעצם כל הזמן עובר במאבק עיקש על השפיות, לא מותרים למדכ"ים, תמיד שואלים שאלות תמימות "למה אתה מתכוון המפקד כשאתה אומר שאנחנו לא עומדים ישר?" או "המפקד, אתה מוכן להראות לי מה לא בסדר עם המסדר שלי?"

עמוק בלילה מנהלים ויכוחים ונתוחי מצב אינסופיים. ולבסוף מחליטים להקים מוסד חדש, ספור בהמשכים. דני טימרמן ואני מספרים כל אחד בתורו פרק בלילה, עכשיו שדני השתחרר אני ממשיך לספר לבד.

דני מספר לי מהו חלום של גבר ארגנטינאי. תאר לך - הוא אומר - שאתה נמצא במטבח, שותה קפה, למעלה בקומה העליונה אתה שומע את הרשרושים שעושה הבלונדינית שישנה אחרי הלילה הקשה שעברה במחיצתך. ברקע מנגן הפטיפון נעימת טנגו דרמטית, בחוץ יורד גשם. ואתה, אתה בוכה מהאידיליה של המצב.

אנחנו נרדמים לאט, מחר נתעורר לתוך יום חדש שיראה בדיוק כמו היום. בחוץ מזמר אסיר שיר אסירים נוגה - "דיפי, דיפי יה רבבה, קח את הבעסה בסבב". לתוך הלילות הנוגות פורץ מפעם לפעם בצליפות עזות הדגל שמתנפנף ברוח במרכז רחבת המסדרים. המ"פ רובינשטיין (סג"מ בסה"כ) מוריד את המדים לובש סרבל חסין אש מצמיד לצד שמאל את אות שלום-הגליל. מסתכל פעם אחרונה בראי. ויוצא לספירת קצין-תורן לראות פעם אחרונה את כלואיו. ה צ ל ו !!!

ד ו ד ו

אנרכיה - כולם יורים על כולם, אוכלוסיה של צמאי-דם, הפגזות, מוקשים, מטעני-  
צד, מארבים, דרוזים, פלנגות, צבא-לבנון, מחבלים, סורים, רוסים, אמריקאים,  
צרפתים, איטלקים, פצועים, הרוגים וכל הזמן להסתובב עם שחפ"צים.  
בתוך כל הברדק הזה אפשר לראות מידי פעם את הישראלים, נוסעים בשיירות  
קטנות, שמים מחסומים (שבמילא נותנים לכולם לעבור), וכל הזמן קנים מאבטחים  
לכל הכיוונים, ועל כל קנה יושב בן-אדם מפוחד שחושב על מישהיא בבית.

אנחנו שונים מהסביבה הטבעית פה. אנחנו לא מיליטריסטים, לא מחפשים להרוג  
אף אחד, לא נלחמים למען כלום, שומרים על פרופיל נמוך, אנחנו פה. בפקודה !!!  
המשימה העקרית שלנו פה היא להגן על החיים של עצמנו...  
לוקחים ילדים בני 18 - 20, דוחפים להם נשק ביד, זורקים אותם באמצע המערב  
הפרוע, ואומרים להם: "תסתדרו". נותנים להם משימה - לאבד כמה שפחות אנשים  
בזמן נתון. (נתון - לשינויים כמובן).  
אז אנשים, כל מה שאנו עושים כאן, בארץ לא שלנו זה מקובלים: למה בכלל  
אנחנו פה?

אף אחד כולל המפקדים, גם הבכירים ביותר לא רוצה להיות פה.  
אנחנו רוצים הביתה !!

כן, אני יודע, אתם תתחילו להסביר לי שיש פוליטיקאים ואינטרסים וכו'.  
אנשים, כבר היינו בסרט הזה. כל הפוליטיקאים הקשוחים האלה יושבים עכשיו  
בבית חם עם המשפחה או עם המאהבת, רואים דאלס בווידאו, כשאני שוכב כל  
הלילה במארב וכל רשרוש קטן בשיחים מקפיץ לי ת'דופק ל-160 ומוסיף לי עוד  
שערה לבנה על הראש.

לכו תנסו להסביר לפוליטיקאים החזקים האלה את ההרגשה שאתה עלול כל רגע  
לחטוף מטען צד ולחזור הביתה בארון. אחרי זה ידווחו ברדיו: "שני הרוגים  
וארבעה פצועים, אין כל חדש בצפון".  
לסכן את החיים שלי בשביל כלום !!

אחרי זה בא רס"ר הגדוד, ואומר לי להסתפר אז או שתזיינו אותי מפה או  
שתזיינו אותי מפה, משני הכיוונים - אני לא יכול יותר.  
.../...

אחרי זה מתפלאים שהרבה קיבוצניקים לא רוצים ללכת לקצונה. מתפלאים שיש יותר ישראלים בלוא אנג'לס מאשר בגליל ויותר יהודים בניו-יורק מאשר במדינת-ישראל. ויותר ויותר סרבנים.

אני כבר עכשיו אומר לכם - אני לא מוכן להביא ילדים לעולם, בארץ פשיסטית, שיצטרכו להלחם למען אינטרסים של ממשלה קרבית שנבחרת ע"י עם מופרע, "תמות נפשי עם הפלישתים" מת מזמן !

עוד שנה ו - 5 ימאניאיק.

מ ק ס ה י ר ש .

### א נ ח נ ו / י ס מ י ן

ילדים של חממה  
כבר הספיקו להאכיל אותם -  
הרבה זבל של מלחמה.  
ילדי-פרחים  
שהפכום לגבורי-חובה,  
נתנו להם להפריח פרחים  
הישקו אותם  
נתנו הכל, העיקר שיהיו יותר זפים  
שכחו שבלי קצת סבלנות וכוח  
השורשים מפסיקים לצמוח.  
כשסופסוף שתלו אותם  
כאדמת הבור הקשה  
הם נבלו בלי להלחם  
- בלי תקווה  
ואנחנו התפלאנו...